

# User manual

Product Code: A-NUC41-A1B / A-NUC41-M1B

**GB**  
**CAUTION**  
Electrostatic discharge (ESD) can damage system components. If an ESD-controlled workstation is not available, wear an antistatic wrist strap or touch an earthed surface before handling any PC components.  
**WARNING**  
Please be careful when unpacking and setting up this product as metal edges can cause injury if not handled with care.

**FR**  
**ATTENTION**  
Une décharge électrostatique (ESD) risque d'endommager les composants du système. Si vous ne disposez pas d'une station de travail avec protection contre l'ESD, portez un bracelet antistatique ou touchez une surface liée à la terre avant de manipuler les composants de l'ordinateur.  
**AVERTISSEMENT**  
Faites attention lors du déballage et de l'installation de ce produit car il comporte des coins métalliques coupants qui risquent de vous blesser s'ils ne sont pas manipulés avec soin.

**D**  
**Vorsicht:**  
Elektrostatische Entladungen (ESD – Electrostatic discharge) kann Systemkomponenten beschädigen. Sollte ein ESD geschützter Arbeitsplatz nicht vorhanden sein, tragen Sie ein antistatisches Armband oder berühren Sie eine geerdete Oberfläche bevor Sie mit dem Arbeiten am Computer beginnen.  
**Warning**  
Seien Sie vorsichtig beim Auspacken und beim Aufbau dieses Produktes. Scharfe Metallkanten könnten Verletzungen hervorrufen wenn ohne die nötige Vorsicht vorgegangen wird.

**ES**  
**CUIDADO**  
Descargas electrostáticas (ESD) pueden dañar los componentes de su sistema. Si no puede disponer de una estación de trabajo libre de electrostática, use una muñequera antistática o toque una superficie que haga tierra antes de manipular los componentes del ordenador.  
**PELIGRO**  
Por favor sea cuidadoso cuando desempaquete y ensamble este producto. Los filos de metal pueden causar cortes o heridas si no son manipulados adecuadamente.

**PT**  
**CUIDADO**  
Descargas Eletrostáticas (ESD) podem danificar componentes do PC. Caso não tenha uma bancada específica disponível, utilize uma pulseira anti-estática ou toque uma superfície aterrada antes de manusear qualquer componente.  
**ATENÇÃO**  
Por favor tenha cuidado ao desembalar e montar este produto, as extremidades de metal podem machucar, caso o mesmo não seja manuseado com cuidado.

**JP**  
**注意**  
静電気放電 (ESD) は電子部品、機器に損傷を与えることがあります。本製品の取り付け作業を行う前に、必ず静電気防止作業を行ってください。静電気防止袋もしくは静電気防止用ストラップを着用して、取り付け作業を行ってください。  
**警告**  
製品の角 (エッジ) 部分でケガをする恐れがありますので、本製品を開梱後、セットアップする際には、くれぐれも十分ご注意ください。

**CN**  
**注意**  
静电放电 (ESD) 可能会损坏系统元件。请使用防静电工作台。若无法取得此工作台，请先穿戴防静电腕带或防静电手环，再取任何电脑组件。  
**警告**  
开箱及安装中请小心取用，避免被金属边缘割伤。

Contents			
①	②	③	④
⑤	⑥	⑦	⑧
⑨	⑩	⑪	⑫
⑬	⑭	⑮	⑯

**GB**  
① Thermal compound ② Thermal gap filler (for PCH) ③ Screws for motherboard ④ Washer ⑤ Thermal gap filler (for M.2 SSD) ⑥ Thermal module (for M.2 SSD) ⑦ Serial cable ⑧ Serial cable screws ⑨ 2.5" HDD/SSD screws ⑩ 2.5" HDD/SSD mounting bracket ⑪ HDD protective film ⑫ Power cable ⑬ SATA cable ⑭ VESA mounting screws ⑮ VESA mount bracket ⑯ Case feet kit

**FR**  
① Composé thermique ② Pâte thermique (pour PCH) ③ vis pour carte mère ④ Rondelle ⑤ Pâte thermique (pour M.2 SSD) ⑥ module thermique (pour M.2 SSD) ⑦ câble série ⑧ Vis pour câble série ⑨ Vis de disque dur / SSD 2,5" ⑩ Support de fixation de disque dur / SSD 2,5" ⑪ Film protecteur de disque dur ⑫ Câble d'alimentation ⑬ Câble SATA ⑭ Vis de fixation VESA ⑮ Montage VESA ⑯ kit de pied de boîtier

**D**  
① Wärmeleitpaste ② Thermaler Lückenfüller (für PCH) ③ Schrauben für das Motherboard ④ scheiben ⑤ Thermaler Lückenfüller (für M.2 SSD) ⑥ Thermo-Modul (für M.2 SSD) ⑦ Serielles Kabel ⑧ Serielles Kabel Schrauben ⑨ 2.5" HDD/SSD Schrauben ⑩ 2.5" HDD/SSD-Befestigungsbügel ⑪ HDD-Schutzfilm ⑫ Netzkabel ⑬ SATA Kabel ⑭ VESA-Montageschrauben ⑮ VESA-Montagehalterung ⑯ Gehäusefüße Zubehör

**PT**  
① Pasta térmica ② Película térmica (para PCH) ③ parafusos para placa-mãe ④ Arandela ⑤ Película térmica (para M.2 SSD) ⑥ módulo térmico (para M.2 SSD) ⑦ cabo Serial ⑧ Parafusos para cabo Serial ⑨ Parafusos para HD e SSD ⑩ suporte de montagem para HDD/SSD de 2,5" ⑪ película protetora para HDD ⑫ Cabo SATA ⑬ parafusos para instalação no suporte VESA ⑭ suporte de montagem VESA ⑮ Kit de fixação do gabinete

**ES**  
① Compuesto térmico ② Relleno térmico (para PCH) ③ tornillos para la placa base ④ Arandela ⑤ Relleno térmico (para M.2 SSD) ⑥ módulo térmico (para M.2 SSD) ⑦ Cable serie ⑧ tornillos para Cable serie ⑨ tornillos para HDD/SSD de 2,5" ⑩ Soporte de montaje para HDD/SSD de 2,5" ⑪ Película protectora para HDD ⑫ Cable de corriente ⑬ Cable SATA ⑭ Tornillos de montaje VESA ⑮ bracket de la montura VESA ⑯ kit de pies de la carcasa

**JP**  
① 熱伝導性コンパウンド ② サーマルギャップフィラー (PCH 用) ③ マザーボード用ねじ ④ ワッシャー ⑤ サーマルギャップフィラー (M.2 SSD 用) ⑥ サーマルモジュール (M.2 SSD 用) ⑦ シリアルケーブル ⑧ シリアルケーブル用ネジ ⑨ 2.5" HDD/SSD 用ネジ ⑩ 2.5" HDD/SSD 取付ブラケット ⑪ HDD 保護フィルム ⑫ 電源ケーブル ⑬ SATA ケーブル ⑭ VESA 取付用ネジ ⑮ VESA マウントブラケット ⑯ ケース脚キット

**CN**  
① 导热膏 ② 导热填充胶块 (PCH 用) ③ 主板螺丝 ④ 华司片 ⑤ 导热填充胶块 (M.2 SSD 用) ⑥ 散热模块 (M.2 SSD 用) ⑦ 串行接口线材 ⑧ 串行接口线材螺丝 ⑨ 2.5" HDD/SSD 螺丝 ⑩ 2.5" HDD/SSD 安装架 ⑪ 硬盘保护胶片 ⑫ 电源线 ⑬ SATA 线 ⑭ VESA 安装螺丝 ⑮ VESA 安装支架 ⑯ 机箱脚座组

## Front panel layout

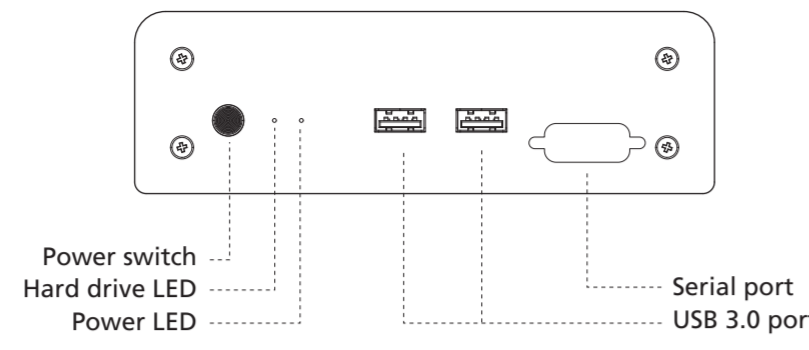

## Internal layout

- A Aluminium heatsink for heat transfer
- B Front panel PCB
- C M/B mounting standoffs
- D 2.5" HDD / SSD mounting holes

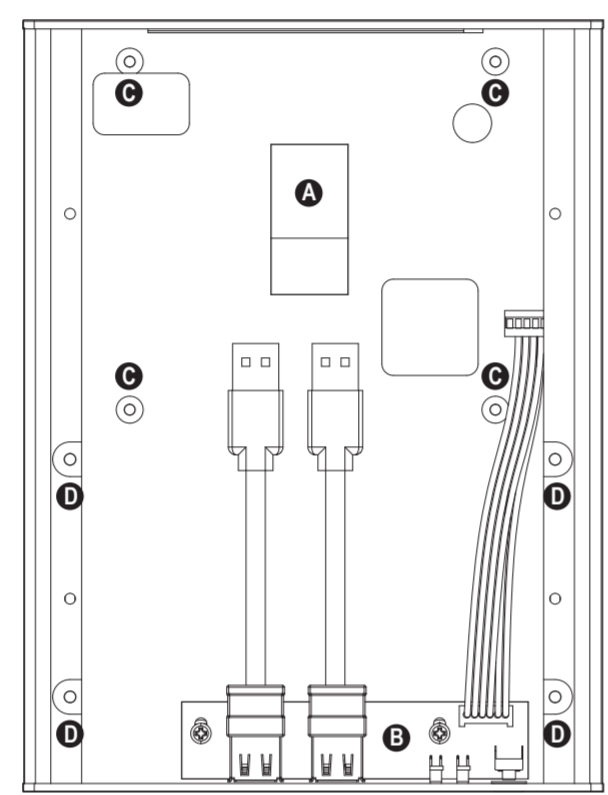

## Internal cable connectors

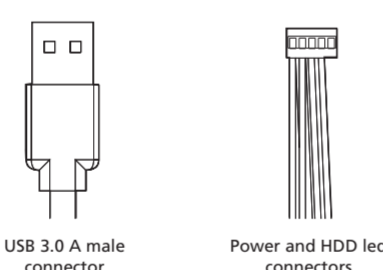

**GB**  
Connect the case internal cable connectors to the corresponding motherboard headers.  
**NOTE:** If the connectors are not apparent on the board consult your motherboard manual. Connecting the panel to the wrong headers may result in motherboard damage.

**FR**  
Branchez les connecteurs de câble internes du boîtier aux embases de carte mère correspondantes.  
**REMARQUE:** Si les connecteurs ne sont pas apparents sur la carte, consultez le manuel de votre carte mère. Si vous connectez le panneau aux mauvaises embases cela risque d'endommager la carte mère.

**D**  
Schließen Sie die Gehäuseinternen Kabel-Anschlüsse an die entsprechenden Motherboard-Anschlüsse.  
**HINWEIS:** Wenn die Anschlüsse auf dem Motherboard nicht ersichtlich sind, schauen Sie bitte in ihren Motherboard-Handbuch nach. Ein Anschluss des Panels an die falschen Anschlüsse kann dazu führen, dass das Motherboard beschädigt wird.

**PT**  
Conecte os cabos internos do gabinete, nas entradas correspondentes da placa-mãe.  
**NOTA:** No caso das entradas não estarem marcadas na placa-mãe, consulte o manual da mesma. Conectar os cabos numa entrada errada, pode danificar a placa-mãe.

**ES**  
Conecte los conectores de los cables del interior de la carcasa en los correspondientes cabezales de la placa base.  
**NOTA:** Si los conectores no aparecen en la placa, consulte el manual de la placa base. La conexión del panel en los cabezales equivocados podría dañar la placa base.

**JP**  
ご使用になるマザーボードのマニュアルを参照しケースの各コネクタケーブルを接続します。  
注：間違ってもマザーボードに接続するとマザーボードに損傷を与える恐れがあります。必ず、ご使用になるマザーボードのマニュアルをご確認ください。

**CN**  
根据图示说明,将机箱线材插在相对应的端子上。  
注意:如果在主板上没看到相对应的端子,请参考主板的使用说明。如果线材接错,有可能造成主板损坏。

## Installation

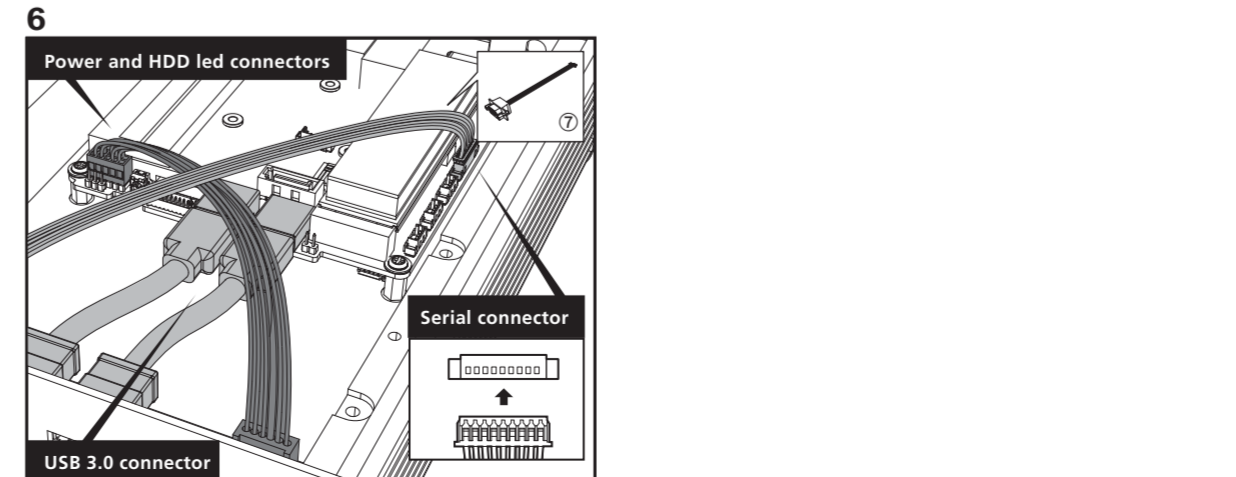
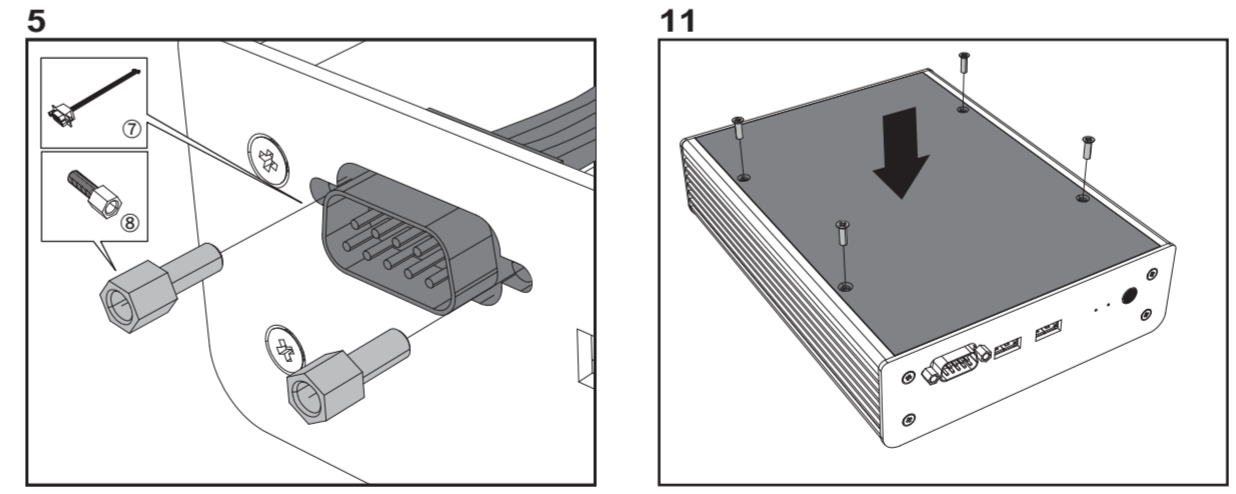
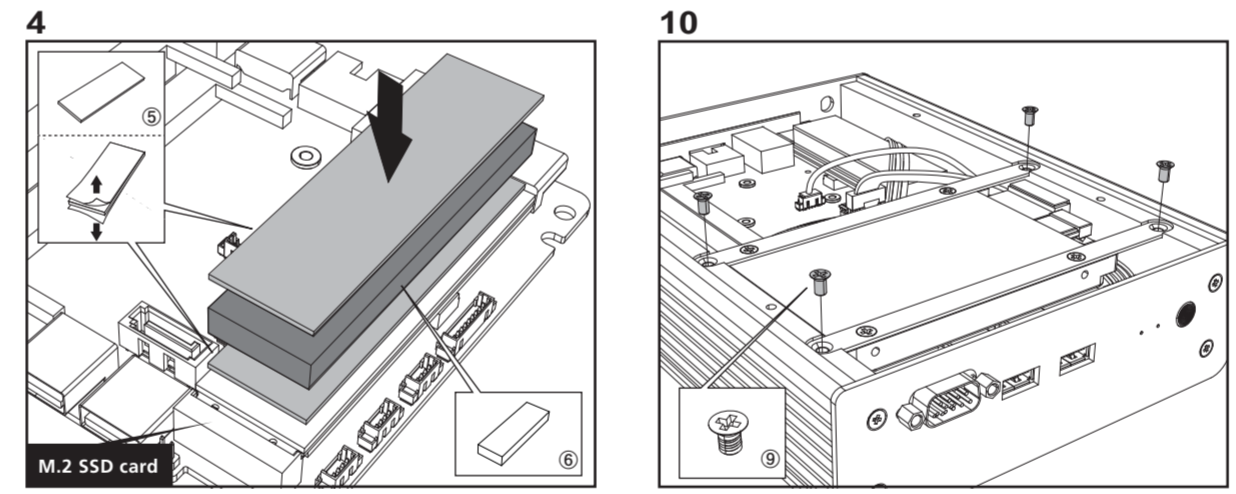
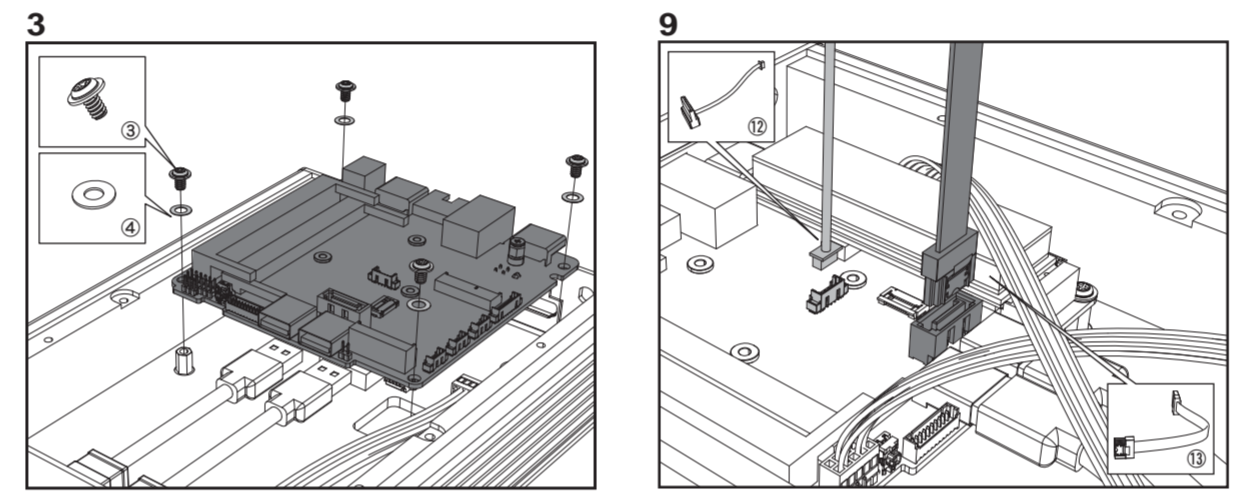
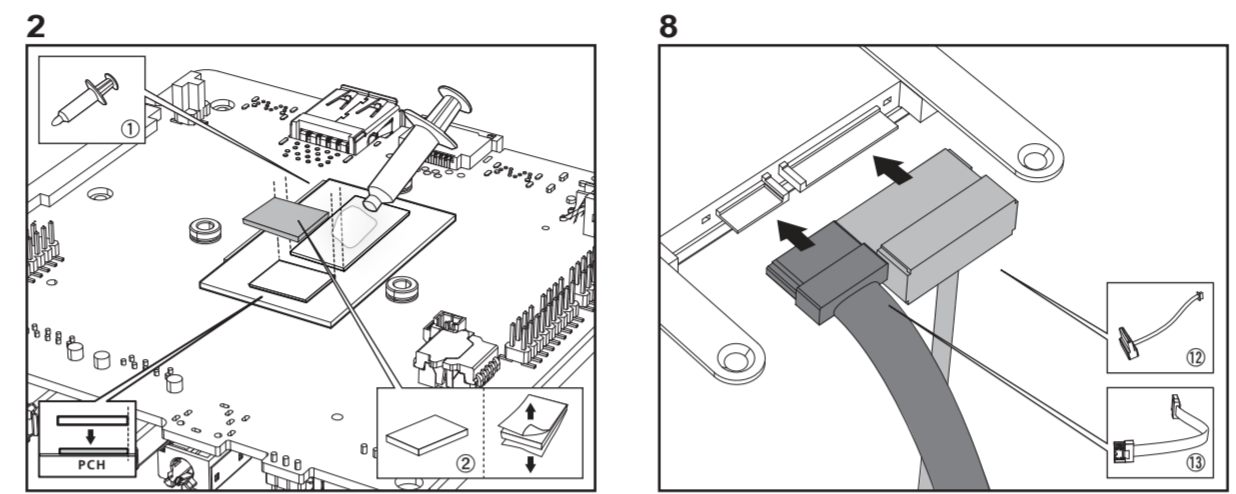
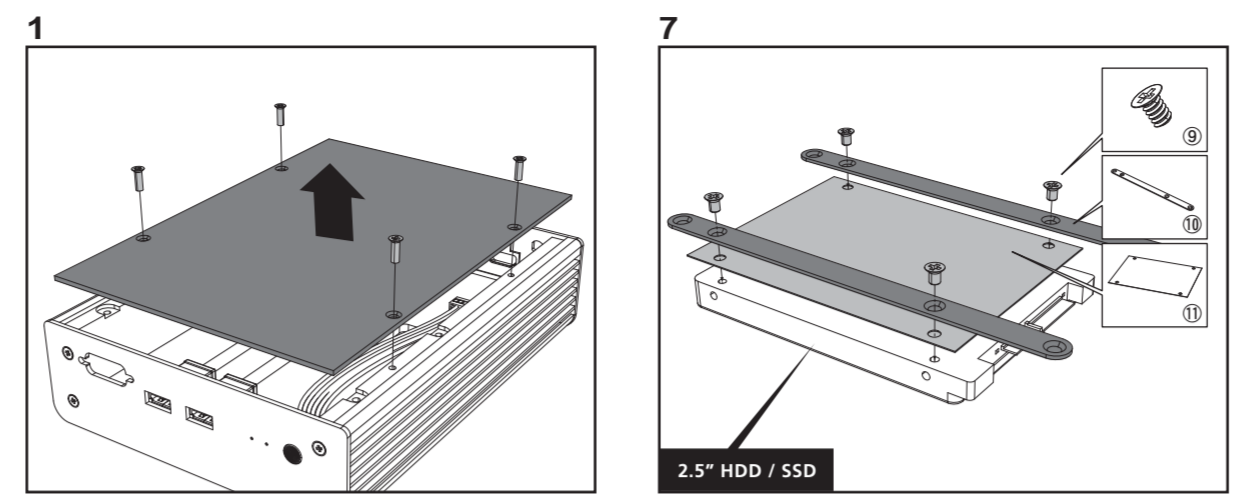

## VESA mounting Instructions

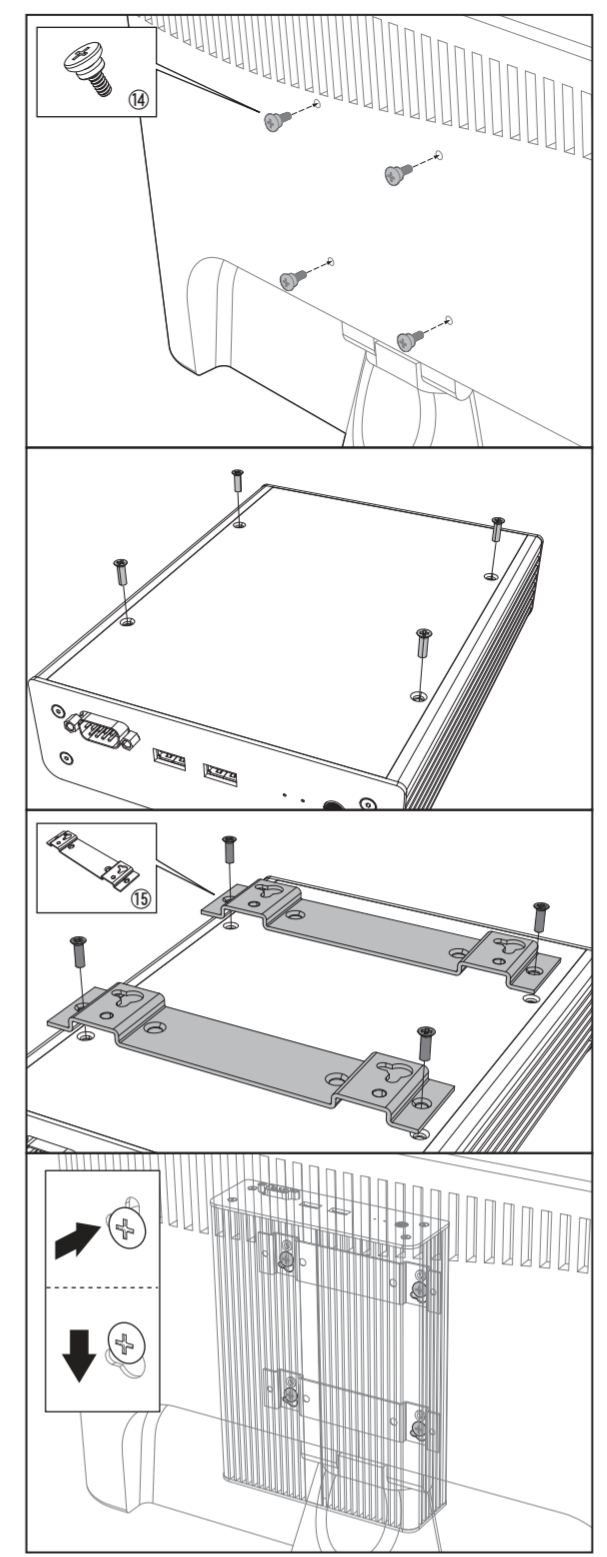

## Case feet installation

